

# ROLLERTECH-E

AVVOLGITORE MOBILE  
PER BANCALI CON FILM ESTENSIBILE

*MOBILE PALLET STRETCH WRAPPING  
BANDEROLEUSE MOBILE POUR PALETTES  
MÁQUINA MÓVIL, PARA ENVOLVER  
CON FILM ESTIRABLE*

*MACCHINE E IMPIANTI  
PER L'IMBALLAGGIO  
CON FILM ESTENSIBILE*

*STRETCH WRAPPING  
MACHINES AND INDUSTRIAL  
PACKAGING SYSTEMS*

*MACHINE POUR FILM  
ETIRABLE ET SYSTEMES  
D'EMBALLAGES INDUSTRIELS*

*MÁQUINAS Y LINEAS  
DE EMBALAJE CON FILM  
ESTIRABLE*



# LA MACCHINA PER TUTTI: MINIMO SPAZIO DI LAVORO E OTTIME PRESTAZIONI

**ENTRY LEVEL MACHINE: MINIMUM WORKING SPACE  
AND OUTSTANDING PERFORMANCE**

**MODÈLE ECONOMIQUE: ENGOMBREMENT REDUIT  
ET UNE EXCELLENTE PERFORMANCE**

**LA MÁQUINA ENVOLVEDORA ECONÓMICA:  
TAMAÑO COMPACTO CON EXCELENTE RENDIMIENTO**

## PROGRAMMI DI LAVORO

- Solo salita
- Solo discesa
- Salita e discesa
- Operazioni manuali

## FUNZIONI A DISPOSIZIONE

- Avvolgimento con rinforzo del carico in posizione prestabilita
- Esclusione fotocellula con inserimento altezza bancale
- Avvolgimento con partenza da altezza prestabilita
- Avvolgimento con posizionamento del foglio di protezione da polvere o acqua
- Possibilità di inserire password per protezione parametri
- Possibilità di memorizzare 14 programmi personalizzati.

## REGOLAZIONI PARAMETRI DA PANNELLO

- Numero di avvolgimenti alla base del bancale
- Numero di avvolgimenti alla sommità del bancale
- Velocità rotazione Robot
- Velocità salita e discesa carrello
- Ritardo lettura fotocellula per maggior ricoprimento bancale
- Perimetro del prodotto da avvolgere

## DIAGNOSTICA

- Controllo continuo della carica della batteria con messaggio sul display
- Controllo costante delle funzioni della macchina con invio di messaggi in caso di eventuale anomalia sul touch riducendo al minimo il tempo di fermo della produzione.

## WORKING PROGRAMS

- Partial wrapping only up
- Partial wrapping only down
- Full wrapping up and down
- Manual functions

## AVAILABLE FUNCTIONS

- Reinforcing wrap in pre-set position
- Pallet height setting for photocell exclusion
- Wrapping start from a pre-set height
- Wrapping with top sheet protection
- Capacity to store 14 custom programs
- Password setting to protect parameters

## PARAMETER ADJUSTMENT FROM TOUCH SCREEN

- Number of wraps on bottom of pallet
- Number of wraps on top of pallet
- Robot rotation speed
- Upward and downward carriage speed
- Photocell delay for pallet overlapping
- Perimeter of product to be wrapped

## DIAGNOSTIC

- Monitoring the state of charge of battery
- Monitoring of machine functions with warning in case of malfunction

## PROGRAMMES DE TRAVAIL

- Banderolage en montée
- Banderolage en descente
- Banderolage totale monté et descente
- Fonctions manuels

## FONCTIONS DISPONIBLES

- Banderolage de renfort en positions prédéfinies
- Exclusion photocellule et sélection hauteur palette
- Départ du cycle à partir d'une hauteur présélectionnée
- Banderolage avec pose de coiffe
- Capacité à stocker 14 programmes personnalisés
- Introduction du mot de passe pour protéger les paramètres

## RÉGLAGES SUR PANNEAU DE COMMANDE

- Nombre de tours haut
- Nombre de tours bas
- Vitesse de rotation Robot
- Vitesse montée et descente chariot
- Retard détection photocellule à banderoler

## DIOAGNOSTIC

- Contrôle constant de la charge de la batterie avec avertisseur sur l'écran
- Surveillance des fonctions de la machine avec avertissement en cas de dysfonctionnement

## PROGRAMMES DE TRAVAIL

- Ciclo parcial, subida
- Ciclo parcial de bajada
- Ciclo completo de subida y bajada
- Funciones manuales

## FUNCIONES DISPONIBLES

- Ciclo de refuerzo a una altura definida
- Ciclo con desconexión fotocélula, definiendo la altura de la carga
- Ciclo inicio desde una altura predeterminada
- Ciclo para colocar el toldo (lámina cubre palets)
- Capacidad de almacenar 14 programas de trabajo personalizados
- Password para protección de parámetros

## REGULACIÓN DE PARÁMETROS EN EL CUADRO DE MANDOS

- Número de Giros en la parte inferior de la carga
- Número de Giros en la parte superior de la carga
- Velocidad de rotación del robot
- Velocidad de subida y bajada del carro
- Retraso de fotocélula para solapado de film en la parte superior de la carga
- Perímetro del producto a envolver

## DIAGNÓSTICOS

- Monitoreo continuo de carga de la batería con el mensaje de la pantalla
- Monitoreo continuo de funciones de la máquina con la advertencia en caso de malfuncionamiento



## ROLLERTECH

### FUNZIONALE

Presca muletto per una più facile e rapida manutenzione.



### HANDY

For an easier and faster maintenance.

### FACILE

Pour un entretien plus facile et rapide.

### FUNCIONAL

Preparado para transportar con la carretilla elevadora (Toro) para un mantenimiento más fácil y rápido.

### PRATICO

Tastatore facilmente regolabile in altezza



### EASY

Feeler arm unit with a very simple and fast height adjustment.

### PRATIQUE

Bras palpeur avec réglage en hauteur très pratique.

### PRACTICO

Brazo palpador fácilmente ajustable en altura.

## CARRELLO FM

Con freno meccanico sul rullo trascinalimento film per regolazione manuale attraverso pomello del tensionamento film sul carico.



### CARRIAGE FM

With mechanical brake on unwinding film roll to adjust manually film tension with knob.

### CHARIOT FM

Tension par frein mécanique sur rouleau de détour, réglage de tension par molette réglable.

### GRUPO CARRO DE FILM FM

Carro con un único rodillo dotado de Freno Mecánico: no se produce una extensión predeterminada de la película, sino que es el producto quien la efectúa pidiendo la película al rodillo con freno mecánico, y a continuación todas las cargas elásticas hechas por el estirado se hacen sobre el producto y son absorbidas por el mismo.

### SICURO

Sistema di arresto rapido in caso di ostacolo nel raggio di azione del robot.



### SAFE

Emergency system for quick stopping in case of obstacle within a radius of action of the robot.

### SÛR

Système d'urgence pour arrêt rapide si un obstacle se trouve dans le rayon d'action du robot.

### SEGURO

Equipado con sistema de parada de emergencia en caso de obstáculos en su camino.

## CARRELLO PORTABOBINA PM

A rulli provvisti di ingranaggi e motorizzati per pre-stiramento film durante lo svolgimento. Rapporti di pre-stiramento standard 150% e disponibili da 50 a 200% Un rullo mobile, controllato da un sistema elettronico, regola la quantità di film necessaria per l'avvolgimento, intervenendo sulla regolazione della velocità del motore.

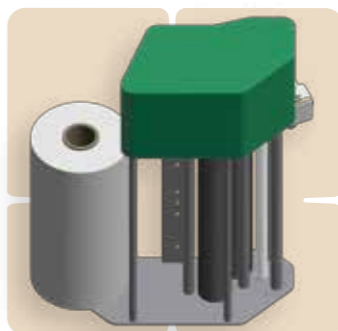

### CARRIAGE PM

With rollers provided with gears and motorized for pre-stretching the film during its unwinding. Standard ratio pre-stretch 150% and available from 50 to 200%. An electronic control system adjusts the quantity of film required for the wrapping.

### CHARIOT PM

Avec rouleaux équipés avec engrenages et motorisés pour le pré-étirage du film pendant de déroulement. Rapport standard de pré-étirage 150%. Rapports disponibles de 50 jusqu'à 200%. Un système de contrôle électronique règle la quantité de film nécessaire pour l'enveloppement.

### CARRO PM

Pre-estirado motorizado: el film se alarga por medio de un motor, por lo que es posible ejercer una carga sobre el film variando la fuerza que actúa sobre el mismo en modo electrónico, de manera que el producto recibe el film ya pre-estirado, no sufre sobre tensiones. Idóneo para trabajar con productos frágiles e inestables.



## CARICA BATTERIE

- Sistema ad alta frequenza con tecnologia avanzata: - Rendimento > 85% -
- Processo di carica interamente controllato da microprocessore
- Reset automatico all'inserimento di una nuova batteria
- Protezione con relé in uscita contro l'inversione di polarità, cortocircuiti, sovra tensioni o anomalie
- Led lampeggianti che segnalano eventuali anomalie
- Compensazione della caduta di tensione sui cavi di collegamento della batteria
- Contatto ausiliario normalmente chiuso di presenza rete

### BATTERY CHARGER

- High frequency system with advance technology: -Efficiency > 85% -
- Charging process fully controlled by microprocessor
- Automatic reset upon connection of a new battery
- Protection with an output relay against polarity inversions, short circuits, over-voltages or anomalies
- LED flashing to signal possible anomalies
- Compensation of the voltage drop on the collecting cables to the battery
- Normally closed auxiliary contact to connected AC input line

### CHARGEUR DE BATTERIES

- Système avec haute fréquence suivant une technologie avancée: - Rendement > 85% -
- Processus de charge entièrement contrôlé par microprocesseur
- Remise à l'état initial automatique lors de la connexion d'une batterie neuve
- Protection à l'issue d'un relais en sortie contre l'inversion de polarité, courts-circuits, surtensions ou anomalies
- Signalisation par LED clignotantes d'éventuelles anomalies
- Compensation de la chute de tension sur les câbles de connexion à la batterie
- Contact auxiliaire normalement fermé de présence de réseau

### CARGADOR DE BATERIA

- Sistema de alta frecuencia con tecnología avanzada - Rendimiento > 85% -
- Proceso de carga, controlado por el micro-procesador
- Reset automático con la instalación de una nueva batería
- Protección con relé de salida, contra la inversión de polaridad, cortocircuitos, sobre tensiones y anomalías
- Señalización de posibles anomalías mediante LED de luz intermitente
- Compensación ante bajadas de tensión eléctrica sobre los cables de conexión de la batería
- Contacto auxiliar normalmente cerrado a la red



### CARATTERISTICHE E PRESTAZIONI

Larghezza	600 mm
Lunghezza	1630 mm
Altezza totale	da 2190 mm
Peso	300 Kg
Alimentazione (carica batteria)	110/240 Vac 50/60 Hz
Batteria per trazione elettrica	AGM 2 x 12 Vdc
Batteria ermetica	senza manutenzione
Velocità macchina	1,8 – 4 Km/h
Autonomia batteria	120/160 bancali

### CARATTERISTICHE FILM

Spessore film estensibile	15 – 35 µm
Sezione interna tubo porta bobina	76 mm
Sezione esterna massima bobina	300 mm
Altezza bobina	500 mm
Peso massimo bobina	16 – 20 Kg

### PRINCIPALI OPZIONALI

Lampeggiante luminoso	si
Ruota tastatrice doppia	si
Colonna per altezza bancali	2400 mm
Kit Alta Velocità	per raggiungere 5,2 Km/h

### CARACTÉRISTIQUES

Largeur	600 mm
Longueur	1630 mm
Hauteur totale de la colonne	2190 mm
Weight Poids	300 Kg
Alimentation (charge batterie)	110/240 Volt 50/60 Hz
Batterie pour traction électrique	AGM 2 x 12 Vdc
Batterie hermétique	sans entretien
Vitesse Machine	1,8 – 4 Km/h
Autonomie batterie	120/160 palettes

### CARACTÉRISTIQUES DU FILM

Épaisseur du film extensible	15 à 35 micron
Section interne tube porte-bobine	76 mm
Diamètre extérieur maxi de la bobine	300 mm
Hauteur bobine	500 mm
Poids maximal de la bobine	16 – 20 Kg

### OPTIONS PRINCIPALES

Clignotant lumineux	oui
Bras palpeur avec double roue	oui
Mât pour hauteur palette	2400 mm
Kit haute vitesse	pour atteindre 5,2 km/h

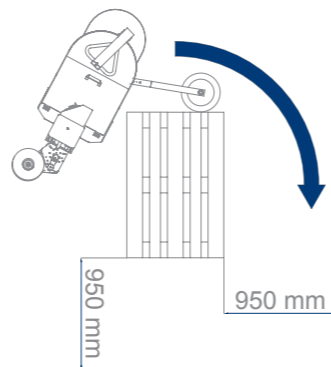
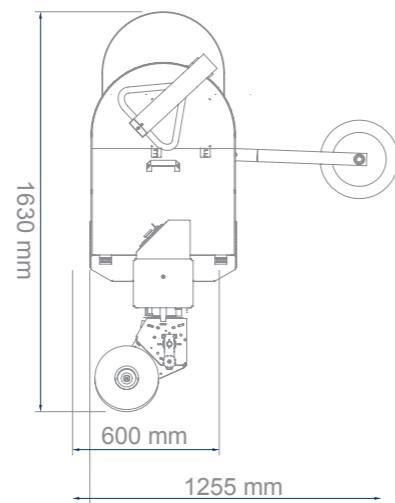
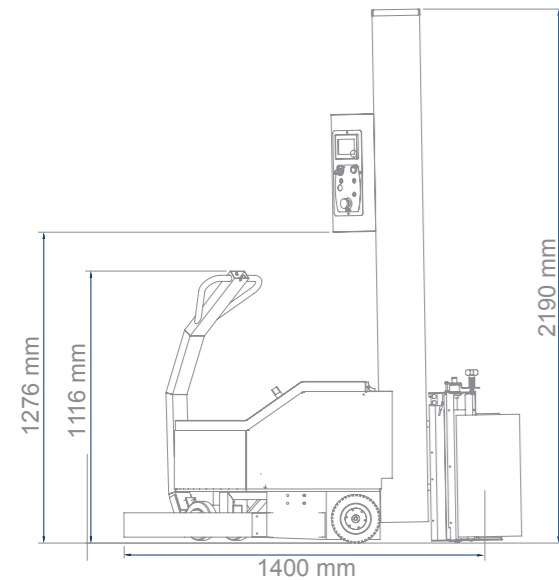

### MACHINE SPECIFICATIONS

Width	600 mm
Length	1630 mm
Total height	2190 mm
Weight	300 Kg
Power supply (battery charge)	110/240 Volt 50/60 Hz
Battery for electric traction	AGM 2 x 12 Vdc
Hermetic battery	without maintenance
Machine speed	1,8 – 4 Km/h
Battery autonomy	120/160 pallets

### FILM TECHNICAL SPECIFICATIONS

Stretchable film	15 – 35 µm
Internal reel-holding tube	76 mm
Maximum external reel	300 mm
Reel height	500 mm
Maximum reel weight	16 – 20 Kg

### MAIN OPTIONS

Flashing lamp	yes
Feeler arm unit with double wheel	yes
Column for height of pallet	2400 mm
High Speed Kit	to reach 5.2 km/h

### CARACTERISTICAS

Ancho de la máquina	600 mm
Longitud de la máquina	1630 mm
Peso de la máquina	2190 mm
Weight	300 Kg
Alimentación (carga batería)	110/240 Volt 50/60 Hz
Baterías para tracción eléctrica	AGM 2 x 12 Vdc
Batería hermética	sin mantenimiento
Velocidad de rotación de la máquina	1,8 – 4 Km/h
La autonomía de la batería	entre 120/160 paletas

### CARACTERÍSTICAS DEL FILM

Espesor del Film Stretch (estirable)	de 15 a 35 µ
Ø Interior del mandril del film	76 mm
Ø Exterior máximo bobina	300 mm
Altura bobina	500 mm
Peso máximo de la bobina	16 – 20 Kg

### PRINCIPALES OPCIONES

Señalador intermitente	si
Brazo palpador con doble rueda	si
Columna para altura útil	2400 mm
Kit de alta velocidad	para alcanzar 5.2 Km / h



MACCHINE PRODOTTE SECONDO NORMATIVE VIGENTI  
MACHINES BUILT IN FULL COMPLIANCE WITH SAFETY NORMS IN FORCE

LES MACHINES SONT CONSTRUITES DANS LE RESPECT DES NORMES DE SÉCURITÉS EN VIGUEUR  
MÁQUINAS ESTAN CONSTRUIDAS EN EL TOTAL CUMPLIMIENTO DE LAS NORMAS DE SEGURIDAD VIGENTES

HORBITEK SI RISERVA IL DIRITTO DI MODIFICARE I DATI TECNICI INDICATI NEL PRESENTE CATALOGO.  
HORBITEK RESERVES THE RIGHT TO MODIFY THE TECHNICAL DATA INDICATED ON THIS CATALOGUE.

HORBITEK SE RÉSERVE LE DROIT DE MODIFIER LES DONNÉES TECHNIQUES INDIQUÉES DANS CE CATALOGUE.  
HORBITEK SE RESERVA EL DERECHO DE MODIFICAR LOS DATOS TÉCNICOS INDICADOS EN ESTE CATÁLOGO.

# ROLLERTECH-E

AVVOLGITORE MOBILE  
PER BANCALI CON FILM ESTENSIBILE

MOBILE PALLET STRETCH WRAPPING  
BANDEROLEUSE MOBILE POUR PALETTES  
MÁQUINA MÓVIL, PARA ENVOLVER  
CON FILM ESTIRABLE

MACCHINE E IMPIANTI  
PER L'IMBALLAGGIO  
CON FILM ESTENSIBILE

STRETCH WRAPPING  
MACHINES AND INDUSTRIAL  
PACKAGING SYSTEMS

MACHINE POUR FILM  
ETIRABLE ET SYSTEMES  
D'EMBALLAGES INDUSTRIELS

MÁQUINAS Y LINEAS  
DE EMBALAJE CON FILM  
ESTIRABLE

